

عوامل جامعه‌سازی در سیره سیاسی پیامبر اکرم(ص) و بهره‌مندی از آن با تأکید بر انقلاب اسلامی

حسن شهباز^۱

چکیده

هدف: مهم‌ترین هدف پژوهش حاضر، رسیدن به الگوی تحلیلی از وضعیت جامعه‌سازی در سیره سیاسی پیامبر اکرم(ص) و بهره‌مندی از آن به‌مثابه نقشه راه انقلاب اسلامی است. در این ارتباط، مواردی نیز به‌عنوان اهداف فرعی در نظر گرفته شده‌اند: الف. شناسایی و تحلیل عوامل مؤثر بر جامعه‌سازی در سیره سیاسی پیامبر اکرم(ص)؛ ب. استفاده از الگوی تحلیلی به‌دست آمده جهت رشد انقلاب اسلامی.

روش‌شناسی پژوهش: این پژوهش شامل دو قسمت کیفی و کمی - کیفی خواهد بود. در بخش کیفی، از روش دلفی فازی، بهره‌مندی از اسناد موجود، انواع عوامل مؤثر در جامعه‌سازی شناسایی شده و سپس نسبت هرکدام از عوامل با یکدیگر را با استفاده از روش ISM تحلیل شده است.

یافته‌ها: نتایج حاصل از پژوهش حاضر موجب دسته‌بندی و طراحی مدل مفهومی تأثیر و تأثر عوامل مؤثر در جامعه‌سازی صدر اسلام و بررسی تطبیقی آن با انقلاب اسلامی شده است.

نتیجه‌گیری: نتیجه تحقیق حکایت از آن دارد برخی از عوامل قدرت تأثیرگذاری بالایی دارند؛ مثل: فعالسازی قدرت اخلاقی و ایجاد تعادل درونی؛ برای جامعه‌سازی و تحقق امنیت اجتماعی اگر این عوامل مدیریت شوند، اثر مثبتی بر تمامی عوامل دیگر خواهند داشت و نهایتاً با هزینه پایین‌تری می‌توان اقدام کرد. همچنین در بهره‌مندی از سیره سیاسی پیامبر اکرم و نظریه امنیت اجتماعی شده جهت تدقیق بر تحولات انقلاب اسلامی، مشخص شد که نقش محوری اجتماع بر دو پایه انگیزش درونی جامعه و گفت‌وگو توحیدی قابل درک بوده؛ به‌طوری که این مهم در جریان تحولات قبل و بعد از انقلاب اسلامی، مورد عنایت حضرت امام خمینی(ره) و نخبگان سیاسی و اجتماعی نیز واقع شده است.

کلیدواژه‌ها: پیامبر اکرم(ص)، سیره سیاسی، انقلاب اسلامی، مدل‌سازی ساختاری - تفسیری (ISM).

مقدمه

در گفتمان اسلامی، نقش جامعه در برپایی حاکمیت اسلام از اهمیت بسزایی برخوردار است، به طوری که بسیاری از اندیشمندان و متفکران اسلامی با توجه به این مهم، به تحلیل آن در برابر فردگرایی لیبرالیسم پرداخته‌اند. با عنایت به این مهم می‌توان ادعا کرد که جامعه از امری محوری بر اساس گفتمان اسلامی برخوردار بوده و عدم توجه لازم نسبت به آن، در موفقیت برپایی حکومت مبتنی بر اسلام ناب تأثیر بسزایی دارد. حضرت امام خمینی(ره) با عنایت و توجه بر اهمیت نقش جامعه در برپایی حکومت اسلامی، در سال‌های قبل از پیروزی انقلاب، توده مردم را مورد خطاب قرار داده و نقش حرکت‌های اجتماعی در پیروزی انقلاب اسلامی، مرهون هدایت‌های فکری و معنوی ایشان است. با عنایت به این مهم، الگوی مورد پذیرش حضرت امام خمینی(ره) در خصوص جامعه سازی و برپایی نظام سیاسی، برگرفته از الگوی حکومتی صدر اسلام و به‌ویژه از سیره سیاسی پیامبر اکرم(ص) بوده، لذا با تأملی در تاریخ انقلاب اسلامی، خواهیم دید که میان پدیده‌های مختلف در سال‌های قبل و بعد از انقلاب با الگوهای جامعه‌سازی صدر اسلام، می‌توان تأملی تطبیقی داشت به طوری که یکی از مهم‌ترین آثار آن، بهره‌گیری کامل‌تر از سیره سیاسی پیامبر اکرم(ص) در خصوص جامعه سازی خواهد بود.

به این منظور در پژوهش حاضر، ابتدا مؤلفه‌های مؤثر بر جامعه‌سازی در سیره سیاسی پیامبر اکرم(ص) شناسایی و دسته‌بندی شده و سپس با اولویت‌بندی هر کدام از آنها، به بهره‌مندی از آن با تأکید بر انقلاب اسلامی پرداخته خواهد شد. اهمیت تحقیق حاضر بدان جهت است که این پژوهش موجب افزایش گستره و عمق مطالعات، در حوزه مطالعات اجتماعی با رویکرد اسلامی و نیز تدقیق بر سیره سیاسی معصومین(ع) خواهد شد، به طوری که بسیاری از پژوهشگران این حوزه، می‌توانند از نتیجه حاصل از تحقیق حاضر، در مطالعات و پژوهش‌های خود استفاده نمایند. همچنین ضرورت پژوهش حاضر از آن حیث است که عدم توجه لازم بر الگوهای اسلامی در جامعه سازی به خصوص در جوامع اسلامی، باعث شکل‌گیری الگوهایی غیر از حوزه گفتمانی اسلام خواهد شد و نهایتاً موجب حرکت جامعه، به‌طور ناقص و ناهماهنگ با اسناد بالادستی خواهد شد.

بنابراین در صورت انجام این پژوهش به کاستی‌های مذکور پاسخ داده می‌شود. مهم‌ترین هدف پژوهش حاضر، رسیدن به الگوی تحلیلی از وضعیت جامعه‌سازی در سیره سیاسی پیامبر اکرم(ص) و بهره‌مندی از آن با تأکید بر انقلاب اسلامی ایران است، به طوری که بسیاری از محققین، از رهگذر این تحقیق بتوانند در این نظام تحلیلی، با شناخت دقیق و جامع از آن، بهره‌مند شوند؛ در این ارتباط، مواردی نیز به‌عنوان اهداف فرعی در نظر گرفته شده‌اند: الف. شناسایی و تحلیل عوامل مؤثر بر جامعه‌سازی در سیره سیاسی پیامبر اکرم(ص)؛ ب. استفاده از عوامل شناسایی شده با هدف یافتن چراغ راه پیشرفت در انقلاب اسلامی ایران. همچنین پرسش اصلی عبارت است از: «وضعیت جامعه‌سازی در سیره سیاسی پیامبر اکرم(ص) چگونه بوده است؟». در همین ارتباط سؤال‌های فرعی طراحی شده‌اند که عبارتند از: چه عواملی بر جامعه‌سازی در سیره سیاسی پیامبر اکرم(ص) دخیل بوده‌اند؟ هر کدام از عوامل شناسایی شده چه تأثیری بر روند انقلاب اسلامی

داشته و این انقلاب چگونه می‌تواند از آن به‌مثابه مسیری روشن بهره‌مند شود؟ بنابراین با توجه به موارد یافت شده بعد نوآورانه پژوهش حاضر مشخص خواهد شد؛ بدین صورت که نگارنده در این تحقیق خود را محدود به تاریخ و سیره نموده است و با بهره‌مندی از الگوی به‌دست آمده و تدقیق بومی (اسلامی-ایرانی) در آن به دنبال حل مشکلات جامعه امروزی در جمهوری اسلامی است.

پیشینه تحقیق

برای تحقیق حاضر، منابع مختلفی در حوزه‌های اجتماعی، سیره معصومین و امنیت اجتماعی بررسی شده است که در ادامه به معرفی آنها پرداخته خواهد شد.

آقامحمدی و زین‌الدینی (۱۳۹۸) در مقاله خود با عنوان «امنیت در سیره پیامبر اکرم(ص)» به بررسی و تدقیق در موضوع یاد شده پرداختند. این پژوهش صرفاً از منظر تاریخی به بحث سیره پرداخته است و رویکرد تلفیقی جامعه‌شناسی سیاسی و سیره سیاسی در آن دیده نمی‌شود.

ریگی و صالحی (۱۳۹۶) در مقاله خود با عنوان «سیره پیامبر اکرم(ص) در تأمین امنیت عمومی و اجتماعی جامعه صدر اسلام» با رویکرد توصیفی-تحلیلی به اقدامات امنیتی پیامبر اکرم(ص) پرداخته‌اند که موجب مدیریت صحیح حضرت رسول(ص) در اوایل حکومت اسلامی بوده است.

افتخاری (۱۳۹۵) در کتاب خود با عنوان «امنیت اجتماعی شده در سیره نبوی(ص)» به تدقیق در حوزه مطالعات امنیت اجتماعی شده و سیره نبوی(ص) پرداخته است به طوری که در این کتاب به منظومه‌های خرد و کلان مرتبط با موضوع اشاره شده و نهایتاً با اتخاذ رویکرد تحلیل سیره‌محور تلاش نمود گامی مؤثر در این حوزه بردارد.

افتخاری (۱۳۹۷) در مقاله خود با عنوان «منظومه مفهومی راهبردی «امنیت اجتماعی شده» در سیره پیامبر اکرم(ص) تلاش نموده است تا با ارائه بحث نظری و مفهومی در این موضوع، گامی در جهت ایجاد و گسترش شبکه معنایی مرتبط با سیره نبوی(ص) بردارد.

جعفریان (۱۳۷۷) در کتاب خود با عنوان «تاریخ سیاسی اسلام؛ سیره رسول خدا(ص)» در این مجموعه دو جلدی که با رویکرد تحلیلی نگارش و تحت عنوان «سیره رسول خدا» منتشر شده است به بررسی تاریخ سیاسی اسلام از زمان حیات تا درگذشت پیامبر اکرم(ص) پرداخته می‌شود.

حمیدالله (۱۳۷۷) در کتاب خود با عنوان «نامه‌ها و پیمان‌های سیاسی حضرت محمد(ص) و انسداد صدر اسلام» کتاب حاضر مجموعه نامه‌ها و پیمان‌های سیاسی پیامبر اکرم(ص) است که نخستین بار در بیروت منتشر و نسخه اصلی آن تاکنون بارها تجدید چاپ شده است. این اثر در سال ۱۳۷۵ به‌عنوان یکی از کتاب‌های برگزیده سال در ایران شناخته شد. معرفی کتاب حاضر مجموعه نامه‌ها و پیمان‌های سیاسی پیامبر اکرم(ص) است که نخستین بار در بیروت منتشر و نسخه اصلی آن تاکنون بارها تجدید چاپ شده است.

جهان بزرگی (۱۳۸۸) در کتاب خود با عنوان «امنیت در نظام سیاسی اسلام: اصول و مؤلفه‌ها» نگارنده در نوشتار حاضر، به مؤلفه‌های امنیت در اسلام از طریق قرآن، سنت و سیره‌ی عقلا می‌پردازد. در کتاب، نخست جایگاه امنیت در سیاست و حکومت بررسی و سپس گونه‌های امنیت فردی، گروهی و ملی در عرصه‌های نظامی، اقتصادی، سیاسی، اجتماعی و فرهنگی در دو قلمرو داخلی و خارجی مطرح می‌گردد. آنگاه مؤلفه‌های امنیت در پنج رویکرد سیاسی، فنی و اقتصادی، نظامی، اطلاعاتی و تبلیغاتی تقسیم‌بندی می‌شود.

متانت‌پور (۱۳۹۴) در مقاله خود با عنوان «بررسی شاخص‌های سیره سیاسی پیامبر اکرم(ص)» تلاش کرده است مهم‌ترین اصول اخلاقی پیامبر را در دوره زندگانی ایشان مورد بررسی قرار دهند و از تحلیل خود این‌طور نتیجه گرفتند که از دیدگاه مبارک نبوی تعامل دیانت و سیاست و همگامی سیاست با اخلاق، سعادت جامعه انسانی را به دنبال خواهد داشت؛ حضرت با بکارگیری اصول اخلاقی در سیاست این مسأله را به خوبی ثابت کرده است.

پس از بررسی منابع فوق در پیشینه پژوهش، دریافتیم که هیچ‌کدام از این آثار، به جامعه‌سازی و تحقق امنیت اجتماعی و نیز به بررسی عوامل مؤثر بر شکل‌گیری آن نپرداخته‌اند. همچنین در این موارد، کاربرد روش مدلسازی ساختاری تفسیری (ISM) دیده نشده است. نقد دیگر به آثار فوق آن است که نگاه صرفاً تاریخی به سیره رسول‌الله دارند، این‌که پژوهشی با نگاه بهره‌مندی از سیره آن حضرت برای زیست حیات فردی و اجتماعی و با تأکید بر شرایط کنونی انقلاب اسلامی و نیز استفاده شاخصه‌های صدر اسلام در مدیریت مشکلات و آسیب‌ها باشد، دیده نشده است. به همین جهت و با توجه به دلایل ذکر شده، نوآوری پژوهش حاضر فهم می‌گردد. در تحقیق حاضر میزان تأثیر و تأثر عوامل مؤثر بر جامعه‌سازی و تحقق امنیت اجتماعی نسبت به یکدیگر با ارائه الگو و مدل مشخص خواهد شد، در صورتی‌که چنین نگاه تحلیلی در آثار فوق یافت نمی‌شود. بنابراین با دقت در مطالعات و پژوهش‌های صورت گرفته، تفاوت پژوهش حاضر با سایر آثار مشخص خواهد شد؛ بدین صورت که از حیث روشی، این اثر از سایر منابع متمایز بوده و به‌طور مشخص بحث سیره سیاسی و انطباق آن با انقلاب اسلامی را تحلیل و برجسته ساخته است.

مبانی مفهومی و نظری

اجتماع

در فرهنگ لغت‌های گوناگون تعاریف زیادی از این مفهوم به‌عمل آمده است به‌طور کلی کاربرد زبانی و معنای لغوی این مفهوم در فرهنگ لغت‌ها به دو صورت ذکر شده است: (قدرت‌آبادی، ۲۰۱۹، ۲۵). الف) جمع شدن، تشکیل انجمن و متحدشدن بر چیزی. ب) به‌صورت اسم به معنای گروه فراهم آمده‌ای است که برای هدف مشترک گرد هم جمع می‌شوند. همچنین در تعریفی آمده است که اجتماع به معنای جمع شدن هست که در دیدگاه اندیشمندان معاصر به «جامعه» به‌مثابه تجمیع مردم در یک جغرافیای مشخص اشاره دارد؛ بدین جهت، حالت‌های گوناگون تجمع، از قبیل: دولت‌شهر یونانی، نظام شهری رومی و جماعت آلمانی که بر

اساس همگرایی میان مردم جامعه وجود داشتن و بالاخره نظام‌های «ملت-دولتی» پاسوستفالیایی تا جایی که با ایدئولوژی ملی‌گرایی شناسانده می‌شوند موضوع آن هستند (افتخاری، ۲۰۱۷: ۲۲). اجتماع، در حد نوشتار حاضر با روایت تخصصی و رایج آن که در تعریف فوق آمده است مدنظر می‌باشد.

امنیت اجتماعی

مفهوم امنیت اجتماعی در سال ۱۹۹۳ توسط اندیشمندی چون «الی ویور» و «لیم می‌تر» تحت عنوان مکتب کپنهاگ مطرح گردید (نک: نویدنیا، ۲۰۰۴). تلقی‌های متفاوتی از امنیت اجتماعی وجود دارد که با توجه به موضوع آنها می‌توان سه تلقی اصلی را از هم تمییز داد (افتخاری، ۲۰۱۴: ۸۳-۱۰۳) و (قدرت آبادی، ۲۰۱۹: ۳۰):

الف. امنیت اجتماعی به‌مثابه تأمین اجتماعی: امروزه در شرایطی هستیم که بهره‌مندی اجتماع از برنامه‌های تأمینی و حمایتی بسیار لازم و ضروری است، به‌طوری‌که این برنامه‌ها شامل ضمانت پیرامون مقوله‌هایی همچون غذا، بهداشت و سلامت، اشتغال و... می‌باشد که از آن می‌توان به تأمین اجتماعی یاد کرد (افتخاری، ۲۰۱۳: ۸-۳؛ بزرگی، ۲۰۱۰: ۲۵). در نمودار زیرتناسب و نسبت امنیت اجتماعی و تأمین اجتماعی قابل مشاهده است:

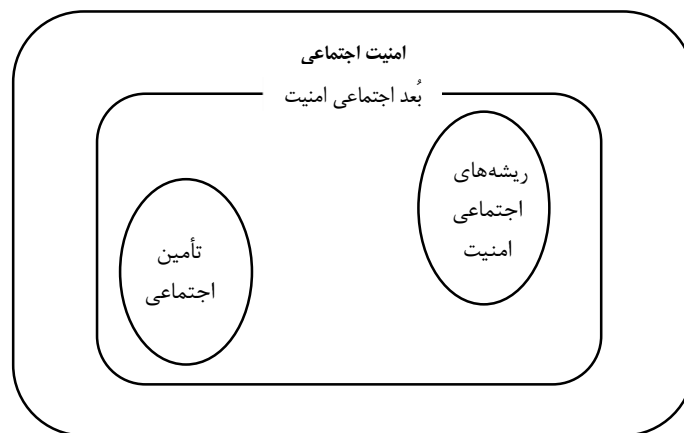

نمودار ۱: امنیت اجتماعی و تأمین اجتماعی (افتخاری، ۲۰۱۳: ۸-۳)

ب. امنیت اجتماعی به‌مثابه امنیت هویت: این رویکرد توسط مکتب کپنهاگ معرفی می‌شود و اندیشمندی همچون بوزان، ویور و دووید، از مهم‌ترین اندیشمندان این مکتب به‌شمار می‌روند. بوزان در کتاب مردم، دولت‌ها و هراس، با اشاره به عوامل اجتماعی، به‌مسأله هویت در امنیت اجتماعی می‌پردازد (افتخاری، ۲۰۱۳: ۸-۳ به نقل از بوزان، ۲۰۰۰: ۱۴۷-۱۴۹). همچنین گزاره‌های دیگری هستند که بیانگر

تأکید اندیشمندان مذکور به مقوله هویت است که عبارت‌اند از (افتخاری، ۲۰۱۴: ۱۰۱ به نقل از بوزان و همکاران، ۲۰۰۸: ۱۸۳-۱۸۹):

- هویت یکی از مهم‌ترین موضوعات امنیت اجتماعی به‌شمار می‌رود؛ هویت‌هایی که اگرچه مفهومی در کنار مفهوم سازمان سیاسی را دارا هستند، اما باید آنها را دو مقوله متمایز ارزیابی کرد.
 - امنیت اجتماعی بر بنیاد ملت تعریف نمی‌شود، بلکه ناظر بر گروه‌های هویتی است.
 - ...و
- نسبت رابطه میان امنیت اجتماعی و هویت در نمودار زیر آمده است:

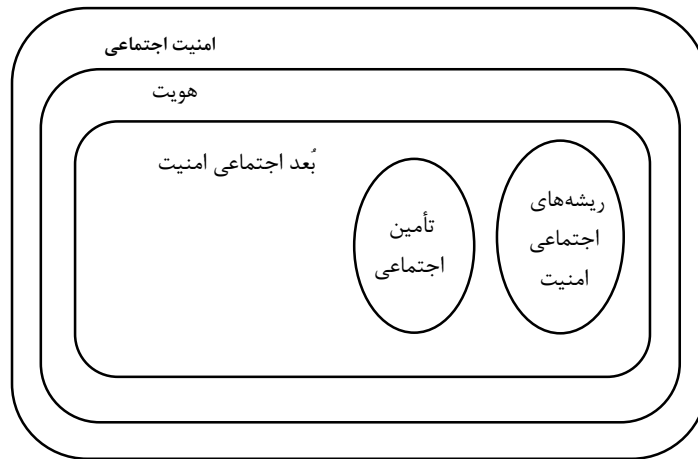

نمودار ۲: امنیت اجتماعی و هویت (افتخاری، ۲۰۱۳: ۸-۳)

ج. امنیت اجتماعی به‌مثابه امنیت جامعه: تأسیس جامعه امن یکی از اهداف مهم دولت‌ها از گذشته تاکنون مورد توجه بوده است. در این تعریف، امنیت اجتماعی در برابر عوامل مختلفی که جامعه امن را مورد تهدید قرار می‌دهند اطلاق می‌شود. بنابراین این تعریف خود را محدود به فرد، اجتماع، دولت و یا رژیم سیاسی نمی‌کند، بلکه آنچه را که مدنظر خود قرار می‌دهد، جامعه امن است.

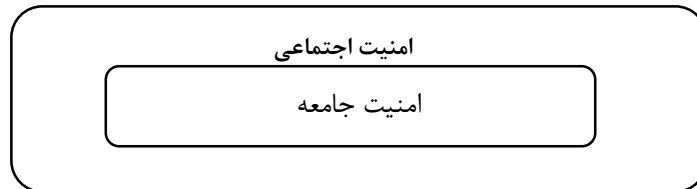

نمودار ۳: امنیت اجتماعی و امنیت جامعه

در تحقیق حاضر تلقی سوم مدنظر محقق بوده و به‌عنوان دیدگاه مختار محسوب می‌شود.

سیره سیاسی

سیره در زبان عربی از ماده «سیر» است، سیر یعنی حرکت، رفتن، راه رفتن. همچنین نوع راه رفتن. سیره بر وزن «فعله» است و در زبان عربی، دلالت بر نوع می‌کند (عمید، ۱۳۸۰ش، ذیل واژه). ابن منظور نیز گوید: سیره از کلمه «سیر» به معنای رفتن است و خود کلمه سیره به معنای روش، رفتار، سنت، طریقت و هیأت می‌باشد «سیره» اصلی است که دلالت بر گذشت و جریان دارد از «سار، یسیر، سیراً» و «سیر» به معنای سیر در روز و شب است. «سیره» روش در چیزی و به معنای سنت است، زیرا حرکت می‌کند و جریان می‌یابد (ابن فارس، ۱۴۱۱ق، ج ۳: ۱۲۰). شهید مطهری می‌نویسد: سیره در زبان عربی از ماده سیر است. «سیر» یعنی حرکت، رفتن، راه رفتن، «سیره» یعنی نوع راه رفتن، سیر یعنی رفتن، رفتار، ولی سیره یعنی نوع و سبک رفتار. آنچه مهم است شناخت سبک رفتار پیغمبر است. آنها که سیره نوشته‌اند رفتار پیغمبر را نوشته‌اند [و نه سبک و اسلوب پیغمبر در رفتار را] این کتاب‌ها که ما به نام سیره داریم؛ سیر است نه سیره ... رفتار پیغمبر نوشته شده است، نه سبک پیغمبر در رفتار، نه اسلوب رفتار پیغمبر، نه متد و روش پیغمبر (مطهری، ۲۰۰۱: ۴۷). سیره همان‌طور که استاد مطهری و دیگران بیان کردند: همان نوع، سبک و متد رهبری و هدایت جامعه و امت اسلامی است. سیاسی منسوب و مربوط به سیاست است، کسی که به امور سیاسی پرداخته و سیاست را پیشه خود سازد. اما سیاست در لغت فارسی دارای معانی گوناگونی است: ۱- حکم راندن بر رعیت و اداره کردن امور مملکت؛ ۲- سیاست کردن و حکومت کردن؛ ۳- مجازات کردن و تنبیه نمودن؛ ۴- روش و شیوه، همچنان به معنی اداره نیز آمده است، در اصطلاح برای سیاست در علم سیاسی، تعریف‌ها و تعبیرهای گوناگونی، صورت گرفته است (مجله اندیشه، ۱۹۹۱: ۹۰). اکنون با در نظر گرفتن این مسائل در تعریف سیره سیاسی پیامبر می‌توان گفت که سیره سیاسی پیامبر، عبارت از سبک و متد اداره مردم (امت اسلامی) است. یعنی شیوه‌های که پیامبر جهت رهبری و هدایت مردم و رساندن پیام و انجام دادن رسالتش از آن پیروی می‌کردند، سیره سیاسی پیامبر را تشکیل می‌دهد.

چارچوب نظری: نظریه امنیت اجتماعی شده

در این نظریه، اجتماعی شدن امنیت در گرو دو اقدام اساسی دانسته می‌شود: نخست آن که در مقام تکوین، ظهور، رشد و عملکرد هر پدیده امنیتی، ریشه‌های اجتماعی باید شناسایی و تحلیل گردد؛ دوم آن که در مقام تحلیل ماهوی و ارزیابی کارآمدی پدیده‌های امنیتی، آینده‌پژوهی باید مورد توجه قرار گیرد و احتمالات اجتماعی مقولات امنیتی لحاظ گردد. بنابراین در این الگو پنج فضای محوری قابل‌شناسایی است که عناوین انتخاب شده برای این فضاها به‌گونه‌ای است که موضوعات جاری در حوزه مطالعات امنیتی را پوشش می‌دهند. بر این اساس، ارکان الگوی فضا محور نظریه امنیت اجتماعی شده عبارت است از (نک. افتخاری، ۲۰۱۳: ۴۲۷-۵۴۰):

یک. فضای فردی: فضای فردی حوزه‌ای از مسائل و موضوعات را شامل می‌شود که از حیث منطقی یا شخص بنیاد بوده و با عنوان خصوصی در مقابل ارتباط یافتن آن با عمومی از آن تعبیر می‌شود. با این تلقی می‌توان اظهار داشت که فضای فردی به سه صورت می‌تواند معنا شود:

- اختصاص به معنای تعلق کامل آن به شخص و فردی معین.
- غیرقابل دسترسی برای دیگران که به معنای راز و رمز مربوط به فرد شناسانده می‌شود.
- آنچه تصمیم‌گیری در ارتباط با آن به عهده خود فرد می‌باشد.

دو. فضای جمعی: فضای جمعی به فضایی اطلاق می‌شود که در آن نقش علائق فردی کم رنگ شده و جای آن را علائق و سلیقه‌های جمعی در انتخاب مسیرهای گوناگون می‌گیرد. به همین جهت، از فضای جمعی می‌توان از وجود حالتی میان افراد گوناگون یاد کرد، به طوری که در آن مؤلفه‌های موجود و مؤثر در انتخاب بازیگران، از حالت شخصی فاصله گرفته و به سمت ارتباط با منافع دیگران می‌رود.

سه. فضای سیاسی: فضای سیاسی بخشی از فضای جمعی را شامل می‌شود که شاخص برجسته آن قرار گرفتن پدیده در شبکه «روابط قدرت» است. با این توصیف مشخص می‌شود که تمام پدیده‌های اجتماعی را نمی‌توان با عنوان سیاسی متصف ساخت، بلکه آنهایی که به صورت ایجابی (موافقت)، سلبی (مخالفت) و یا انتقادی با قدرت ارتباط برقرار نمایند، پدیده‌ای «سیاسی» ارزیابی می‌شوند. منابع قدرت در فضای سیاسی به منظور ایجاد امنیتی پایدار در جامعه، بر سه رکن اصلی استوار است که عبارت‌اند از:

- رکن ۱، احیای دین و تعادل سیاسی
- رکن ۲، کمال سعادت و رضایت‌مندی
- رکن ۳، نرم‌افزاری دیدن قدرت و تحول سیاست

چهار. فضای امنیتی: با توجه به تحلیل ارائه شده بر بنیاد نظریه و «تحلیل فضایی امنیت» مشخص می‌شود که «امنیت» تابعی از مؤلفه‌هایی است که پیش از این و در ذیل سه عنوان اصلی (فضای فردی، جمعی و سیاسی) به آنها اشاره شد. با این تفسیر «امنیت» دارای سه جهت اصلی هست و هر یک از این سه جهت به نوعی ناظر بر ملاحظات پیش‌گفته و ربط آنها با پدیده‌های امنیتی است. جهت‌های مذکور مستند به توضیحاتی که در این فصل تا به اینجا آمده عبارت‌اند از:

- جهت ۱، تبارشناسی و امنیت
- جهت ۲، آینده‌شناسی و امنیت
- جهت ۳، شبکه روابط در شرایط حاضر

پنج. فضای تکوین: منظور از این فضا، بُعدی از وجود است که قبل از پدیدار شدن عینی و موجود شدن پدیده تکوین، فعال شده و نسبت به تأثیرگذاری بر روی آن، اقدام می‌نماید. توجه به این فضا از مزایای

برجسته مکتب اسلام است که عمق معنایی پدیده‌ها را به میزان زیادی افزایش می‌دهد. با این ساحت، غیب وارد مطالعات و معادلات شناخت‌شناسی و کاربردی شده و امکان بهره‌برداری امنیتی از آن فراهم می‌گردد.

روش پژوهش

روش پژوهش حاضر از نوع آمیخته می‌باشد. در طرح‌های تحقیق آمیخته، پژوهشگر ابتدا به گردآوری داده‌های کیفی می‌پردازد و در مرحله بعدی، می‌تواند از طریق گردآوری داده‌های کمی، فرضیه‌ها را مورد آزمون قرار دهد (بازرگان، ۲۰۱۱: ۱۶۵) و (نک: پاکتچی، ۲۰۱۲). گام اول در پژوهش حاضر با بهره‌گیری از روش مصاحبه خبرگانی با رویکرد دلفی فازی و نیز مطالعات اسنادی، مهم‌ترین عوامل مؤثر شناسایی و احصا شده و در گام دوم از روش مدلسازی ساختاری-تفسیری (ISM) جهت ارائه مدل استفاده نموده و در پایان با استفاده از روش تحلیل-توصیفی به بهره‌مندی از عوامل شناسایی شده با انقلاب اسلامی پرداخته خواهد شد. رویکرد مذکور، روشی است که در سال ۲۰۰۶ توسط آگاروال مطرح شد و در سال ۲۰۰۷ توسط کانال در مقاله‌ای ارائه گردید. روش مدلسازی ساختاری-تفسیری (ISM)، فرایندی است که طی آن مجموعه‌ای از عوامل گوناگون، در یک مدل سیستماتیک ساختاربندی می‌شوند (آذر و همکاران، ۲۰۱۳: ۲۸۶-۲۵۷). در این روش تحلیل تأثیر یک عنصر بر دیگر عناصر به کار می‌رود (دشموک و ماندل^۱، ۱۹۹۴: ۵۵). به طوری که از آن تحلیل، ترتیب و جهت روابط پیچیده میان عناصر استنباط می‌شود (تیواری، شانکار و آگاروال^۲، ۲۰۰۷: ۴۴۳) و (آذر و بیات، ۲۰۰۸: ۷) مهم‌ترین مراحل این روش عبارت‌اند از (بلوچی و رستگار، ۲۰۱۵: ۷۲).

شناسایی عوامل: در این گام، عواملی که در موضوع پژوهش مؤثر هستند، شناسایی و احصاء شده‌اند به طوری که محقق در این گام از روش مطالعه اسنادی بهره‌مند شده است. پژوهش اسنادی^۳ همان‌طور که ذکر شد بر مبنای استفاده از اسناد و مدارک است. این روش به‌ویژه زمانی مورد کاربرد است؛ که یا تحقیقی تاریخی در دست انجام باشد. کاربرد دیگر آن مرتبط با پدیده‌های موجود بوده و محقق درصدد شناسایی تحقیقات قبلی در مورد آن موضوع برآمده باشد. همچنین ممکن است پژوهش نیاز به استفاده از اسناد و مدارک را ایجاب نماید. به عبارت دیگر لازم باشد در یک زمینه خاص، مأخذیابی شود. در تحقیق حاضر به جهت استفاده از روش مدلسازی ساختاری-تفسیری، برای گام نخست لازم است عوامل جامعه‌سازی و تحقق امنیت اجتماعی در سیره سیاسی پیامبر اکرم(ص) شناسایی شود که برای پاسخ به این نیاز، از روش اسنادی و مطالعه کتابخانه‌ای استفاده شده است. پس از شناسایی عوامل، با تهیه پرسشنامه، لازم است با رجوع به خبرگان، به تکمیل پرسش‌های مربوطه با توجه به نظرات نخبگی اقدام نمود. در این تحقیق برای

1. Deshmukh & Mandal
2. Tiwari Shankar Agarwal
3. parsmodir.com

انتخاب جامعه و نمونه آماری پژوهش حاضر، ویژگی‌ها و شاخص‌هایی با هدف افزایش دقت در انتخاب خبرگان در نظر گرفته شده است به طوری که در جدول شماره (۱) به آن پرداخته شده است:

جدول ۱: ویژگی و شاخص جامعه آماری

ویژگی	شاخص
حوزه مطالعاتی در زمینه مطالعات سیره معصومین(ع)	نگارش و انتشار مقالات و کتب مرتبط با حوزه مرتبط
گرایش تحصیلی جامعه‌شناسی سیاسی	دارای مدرک کارشناسی ارشد و یا دکتری در رشته علوم سیاسی و یا گرایش جامعه‌شناسی سیاسی
آشنا با روش‌های پژوهش در علوم سیاسی	کاربرد روش به صورت مؤثر و معنادار در مقالات یا کتب منتشر شده

بنابراین در این تحقیق از نخبگان، اساتید و محققان برجسته‌ای که دارای ویژگی‌ها و شاخص‌های جدول شماره (۱) باشند، به عنوان مصاحبه‌شونده استفاده می‌شود. همچنین ذکر این مهم لازم است که در این روش، نمونه‌گیری مصاحبه، تا جایی و با تعداد افرادی ادامه می‌یابد که اشباع نظری شکل گیرد (هوشنگی، ۲۰۱۷: ۱۵). بر این اساس نمونه معرف تحقیق حاضر به شرح ذیل می‌باشد:

جدول ۲: جامعه و نمونه آماری تحقیق

ردیف	سطح / حوزه	کارشناسی	اجرایی
۱	اطلاعاتی - امنیتی	۳	۳
۲	فرهنگی - اجتماعی	۴	۲
۳	سیاسی	۷	۳
۴	دانشگاهی	۸	-
۵	حوزوی	۶	-
	جمع	۲۹	۸

در جدول شماره (۲) جامعه و نمونه آماری تحقیق حاضر آمده است به طوری که تلاش شد با در نظر گرفتن ویژگی‌ها و شاخص‌های جدول شماره (۱)، حوزه‌های مرتبط با موضوع شناسایی شده و افرادی که در هر حوزه، ویژگی‌ها و شاخص‌های جدول شماره (۱) را دارا باشند، انتخاب شوند و مصاحبه با آنها صورت گیرد. تشکیل ماتریس خودتعاملی: در این مرحله، متغیرها به صورت دوبه‌دو با هم بررسی می‌شوند به طوری که در آن از نمادهای ذیل برای تعیین روابط میان متغیرها استفاده می‌شود (بلوچی و رستگار، ۲۰۱۵: ۷۲):

- V: متغیر I بر تحقق متغیر J کمک می‌کند.
- A: متغیر J بر تغییر متغیر I کمک می‌کند.

- X: متغیر I و J هر دو به تحقق هم کمک می‌کنند.
- O: متغیر I و J به هم ارتباطی ندارند.

ایجاد ماتریس دسترسی اولیه: در این مرحله این ماتریس به یک مقایسه زوجی تبدیل شده به طوری که با استفاده از آن ماتریس دسترسی اولیه به دست می‌آید. از طریق تبدیل حروف A و O به صفر و X و V به یک، ماتریس خودتعاملی ساختاری، به ماتریس دو دویی تبدیل شده، که به آن ماتریس دسترسی اولیه گفته می‌شود (بلوچی و رستگار، ۲۰۱۵: ۷۲).

ایجاد ماتریس دسترسی نهایی. پس از آن که ماتریس دسترسی اولیه به دست آمد، به ورود انتقال در رابطه متغیرها به ماتریس نهایی دسترسی پیدا خواهیم نمود (بلوچی و رستگار، ۲۰۱۵: ۷۲).

بخش بندی سطوح: در این قسمت از دو قاعده مهم پیروی می‌کنیم (بلوچی و رستگار، ۲۰۱۵: ۷۲):

قاعده اول: مجموعه فراوانی عناصر را بر اساس ستون مجموعه خروجی و مجموعه مشترک معین کرده و به ترتیب از کوچک‌ترین تا بزرگ‌ترین فراوانی سطح بندی می‌کنیم.

قاعده دوم: طبق این قاعده که به قاعده تکرار معروف است، بر اساس اولین جدول با توجه به کوچک‌ترین مجموعه فراوانی در ستون مجموعه خروجی و مجموعه مشترک، عنصر یا عناصر سطح بندی می‌شوند. عناصر سطح بندی شده از جدول حذف و مجدداً قاعده اجرا می‌شود. فرایند حذف و روابط غیر مستقیم تعمیم می‌یابد.

تجزیه و تحلیل قدرت نفوذ و میزان وابستگی: بر اساس قدرت واقعی بستگی و نفوذ متغیرها می‌توان یک دستگاه مختصات تعریف و آن را به چهار قسمت تقسیم کرد (بلوچی و رستگار، ۲۰۱۵: ۷۲):

- گروه اول: متغیرهای خودمختار یا ناحیه یک که قدرت نفوذ و وابستگی ضعیفی دارند؛
- گروه دوم: متغیرهای وابسته ناحیه دوم را شامل می‌شود که از قدرت نفوذ ضعیف اما وابستگی بالا برخوردارند؛

- گروه سوم: متغیرهای پیوندی یا ناحیه سوم هستند این متغیرها قدرت نفوذ و وابستگی بالایی دارند.
- گروه چهارم: متغیرهای مستقل یا ناحیه چهارم می‌باشند، این متغیرها از قدرت نفوذ بالا و وابستگی پایینی برخوردارند. از طریق جمع کردن ورودی‌های یک در هر سطر و ستون، قدرت نفوذ و وابستگی متغیرها به دست می‌آید.

یافته‌های تحقیق

شناسایی عوامل

در تحقیق حاضر، با استفاده از منابع کتابخانه‌ای و مصاحبه خبرگانی، انواع عوامل مؤثر در جامعه‌سازی و تحقق امنیت اجتماعی در سیره پیامبر اکرم (ص) شناسایی شده‌اند. لازم به ذکر است که عوامل موجود در

جدول شماره (۳) از یک دسته‌بندی مبتنی بر نظریه امنیت اجتماعی شده برخوردار بوده و کاربرد این نظریه در تحقیق حاضر را قابل فهم خواهد نمود.

جدول ۳: انواع عوامل شناسایی شده

کد	عامل	ردیف	فضای مربوطه	کد	عامل	ردیف	فضای مربوطه
J	استفاده از خلاء قدرت	۱۰	فضای سیاسی	A	دعوت به اسلام در سطوح خرد و کلان	۱	فضای تکوین
K	استحکام اجتماعی قدرت سیاسی	۱۱		B	التزام به احکام اسلام در دو وجه سلبی و ایجابی	۲	
L	تولید هویت سیاسی	۱۲		C	مدیریت علاقه و سلیقه	۳	فضای فردی
M	اولویت مدیریت اجتماعی	۱۳		D	فعالسازی قدرت اخلاقی	۴	
N	اصولگرایی در مقابل مذهبانه و سازش	۱۴	E	ایجاد تعادل درونی	۵		
O	اقدام فعال در مقابل عملیات روانی	۱۵	F	اصلاح گرایش‌های فردی	۶		
P	مقاومت اجتماعی (در شعب و جنگ احزاب)	۱۶	فضای امنیتی	G	اصلاح اجتماعی	۷	فضای جمعی
Q	طرح پیوست اجتماعی جنگ	۱۷		H	استفاده از شبکه حمایت اجتماعی (شبکه جوار و برادری)	۸	
R	استقامت در مقابل آزار و شکنجه	۱۸		I	فعالسازی شبکه هدایت اجتماعی	۹	
S	مدیریت اجتماعی تعارض‌ها	۱۹					
T	مهاجرت	۲۰					

با توجه به عوامل شناسایی شده در جدول شماره (۳)، لازم به ذکر است محقق با بهره‌مندی از نظریه امنیت اجتماعی شده (رویکردی اسلامی) و نیز مصاحبه با خبرگان حوزه مرتبط با موضوع، تلاش کرده است به یک نگاه جامع و مانعی در این خصوص دست یابد به طوری که تمامی عوامل مؤثر بر جامعه سازی در سیره پیامبر اکرم (ص) شناسایی شده و پس از دسته‌بندی، آماده تحلیل و مدل‌سازی شوند، بنابراین جدول شماره (۳) با اتخاذ چنین پیش فرضی تهیه شده است که در قسمت‌های بعدی پژوهش، به تجزیه و تحلیل این جدول خواهیم پرداخت.

تشکیل ماتریس خودتعاملی ساختاری: همان‌طور که در قسمت روش بیان شد، محقق در تشکیل ماتریس خودتعاملی، متغیرهای مختلف را در یک الگو قرار داده است و از خبرگان خواست تا روابط میان این متغیرها را بر اساس حروف V, A, X, O بیان کنند.

جدول ۴: ماتریس خودتعاملی ساختاری

الف	ب	۱	۲	۳	۴	۵	۶	۷	۸	۹	۱۰	۱۱	۱۲	۱۳	۱۴	۱۵	۱۶	۱۷	۱۸	۱۹	۲۰	
	۱		V	V	V	V	V	X	X	X	A	V	V	V	X	X	X	A	V	V	A	
	۲			V	V	V	V	V	X	O	O	X	X	V	V	V	V	O	O	X	O	
	۳				V	V	V	V	V	V	O	V	A	X	A	V	V	O	V	V	O	
	۴					V	V	V	A	A	A	V	V	V	O	V	V	A	O	V	O	
	۵						V	V	A	A	A	V	V	V	O	V	V	A	O	V	O	
	۶							V	A	A	A	V	V	V	O	V	V	A	O	V	O	
	۷								X	X	A	X	X	X	X	X	A	A	X	A	X	
	۸									V	V	V	V	A	O	V	V	A	O	V	V	
	۹										V	V	V	A	O	V	V	A	O	V	V	
	۱۰											X	X	X	X	X	O	O	O	X	O	
	۱۱												A	A	A	A	A	A	A	A	A	
	۱۲													X	A	A	X	O	O	X	A	
	۱۳														X	X	X	X	O	X	X	
	۱۴															V	V	V	V	V	V	
	۱۵																X	X	O	X	V	
	۱۶																	X	X	X	X	
	۱۷																			X	X	
	۱۸																				O	
	۱۹																					O
	۲۰																					

(نمونه نظر خبره)

جدول بالا نمونه یکی از پرسشنامه‌هایی است که به خبرگان جهت ارائه نظر، داده شده است. در این جدول حروف V, X, O, A دیده می‌شود که هرکدام از آنها، بیانگر نوعی خاص از رابطه تأثیرگذاری و یا تأثیرپذیری میان دو متغیر است، بدین ترتیب که V بدان معنیست که متغیر I بر تحقق متغیر J کمک می‌کند؛ A یعنی متغیر J بر تغییر متغیر I کمک می‌کند؛ همچنین X بدان معنی است که متغیر I و J هر دو به تحقق هم کمک می‌کنند و نهایتاً O به معنی عدم ارتباط متغیر I و J نسبت به هم می‌باشد.

ایجاد ماتریس دسترسی اولیه: برای ایجاد ماتریس دسترسی اولیه باید روابط میان متغیرها به صورت صفر و یک شوند؛ به طوری که برای به دست آوردن آن، باید قواعد زیر را رعایت نمود (بولانس و همکاران، ۲۰۰۵: ۸۸۵):

الف) اگر خانه (i, j) ماتریس SSIM نماد V گرفته است نماد در ماتریس دست‌یابی عدد ۱ می‌گیرد و خانه قرینه آن یعنی (j, i) عدد ۰ می‌گیرد؛

- (ب) اگر خانه (i,j) در ماتریس SSIM نماد A گرفته است خانه مربوط به این نماد در ماتریس دست‌یابی به عدد صفر می‌گیرد و خانه قرینه آن یعنی (j,i) عدد ۱ می‌گیرد؛
- (ج) اگر خانه (i,j) در ماتریس SSIM نماد X گرفته است خانه مربوط به این نماد در ماتریس دست‌یابی عدد ۱ می‌گیرد و خانه قرینه آن یعنی (j,i) عدد ۱ می‌گیرد؛
- (د) اگر خانه (i,j) در ماتریس SSIM نماد O گرفته است خانه مربوط به این نماد در ماتریس دست‌یابی به عدد صفر می‌گیرد و خانه قرینه آن یعنی (j,i) عدد صفر می‌گیرد.

جدول ۵: ماتریس دسترسی اولیه

	مورف 1	مورف 2	مورف 3	مورف 4	مورف 5	مورف 6	مورف 7	مورف 8	مورف 9	مورف 10	مورف 11	مورف 12	مورف 13	مورف 14	مورف 15	مورف 16	مورف 17	مورف 18	مورف 19	مورف 20
مورف 1	0	1	1	0	1	1	1	1	1	1	0	1	1	1	1	1	1	1	1	0
مورف 2	0	1	0	0	1	1	1	1	1	1	0	0	1	1	1	1	1	1	1	0
مورف 3	0	1	1	0	1	1	0	1	0	1	0	1	1	1	1	1	1	0	0	0
مورف 4	0	1	0	0	1	1	0	1	1	1	0	0	0	1	1	1	0	0	0	0
مورف 5	0	1	0	0	1	1	0	1	1	1	0	0	0	1	1	0	0	0	0	0
مورف 6	0	1	0	0	1	1	0	1	1	1	0	0	0	1	0	0	0	0	0	0
مورف 7	1	0	1	0	0	1	1	1	1	0	1	1	0	0	0	0	0	0	0	1
مورف 8	1	1	0	0	1	1	0	0	1	1	1	0	0	1	1	1	1	0	1	1
مورف 9	1	1	0	0	1	1	0	0	1	1	1	0	0	1	1	1	1	0	0	1
مورف 10	0	1	0	0	0	1	1	1	1	0	1	0	0	1	1	1	1	0	0	1
مورف 11	0	0	0	0	0	0	0	0	0	0	1	0	0	1	0	0	0	0	1	0
مورف 12	0	1	0	0	1	0	0	1	0	1	1	0	0	1	0	0	0	1	1	0
مورف 13	1	1	0	1	1	1	1	0	1	1	1	1	1	1	1	0	0	0	1	0
مورف 14	1	1	1	1	1	1	0	1	1	1	1	0	0	1	0	0	0	1	0	1
مورف 15	1	1	0	1	1	0	0	1	1	1	1	0	0	1	0	0	0	0	0	1
مورف 16	1	1	1	1	0	1	0	1	1	1	0	0	0	1	0	0	0	0	0	1
مورف 17	1	1	1	0	1	1	0	1	0	1	0	1	1	1	1	1	1	0	0	1
مورف 18	0	0	0	1	1	0	0	0	0	1	0	0	0	1	0	0	0	0	0	0
مورف 19	0	0	0	1	1	1	0	1	1	1	1	0	0	1	0	0	0	0	1	0
مورف 20	0	0	0	0	1	0	0	1	1	1	0	0	0	1	0	0	0	0	0	0

(مجموع نظر خبرگان)

طبق جدول شماره (۵) که به ماتریس دسترسی اولیه معروف است، چهار حروف A, X, V, O، ساده‌سازی شده‌اند که ما را در رسیدن به فهم سؤال تحقیق حاضر کمک خواهند نمود. طبق قاعده ذکر شده از ایجاد ماتریس دسترسی اولیه، تمامی خانه‌های جدول به صورت اعداد صفر و یک درآمده‌اند.

ماتریس دسترسی نهایی: پس از تشکیل ماتریس دسترسی اولیه با دخیل نمودن انتقال‌پذیری در روابط بین تهدیدات، ماتریس دسترسی نهایی تشکیل می‌شود. انتقال‌پذیری روابط مفهومی بین متغیرها در مدل‌سازی ساختاری تفسیری یک فرض مبنایی است و بیانگر این است که در صورتی که متغیر A بر متغیر B تأثیر داشته باشد، و متغیر B بر متغیر C تأثیر گذارد، A بر C نیز تأثیر می‌گذارد. در این گام، کلیه روابط ثانویه بین متغیرها بررسی و ماتریس دسترسی نهایی به دست خواهد آمد. روش به دست آوردن ماتریس دسترسی با استفاده از نظریه اویلر است که در آن ماتریس مجاورت را به ماتریس واحد اضافه می‌کنیم و

سپس این ماتریس را در صورت تغییر نکردن درآیه‌های ماتریس به توان n می‌رسانیم (وثوقی‌نیری و همکاران، ۲۰۱۷: ۱۰۰). با طی مراحل گفته شده در توان چهارم، ماتریس دسترسی اولیه پایدار می‌شود و ماتریس دسترسی نهایی برابر جدول شماره (۶) به‌دست خواهد آمد.

جدول ۶: ماتریس دسترسی نهایی

مؤلفه	مؤلفه ۱	مؤلفه ۲	مؤلفه ۳	مؤلفه ۴	مؤلفه ۵	مؤلفه ۶	مؤلفه ۷	مؤلفه ۸	مؤلفه ۹	مؤلفه ۱۰	مؤلفه ۱۱	مؤلفه ۱۲	مؤلفه ۱۳	مؤلفه ۱۴	مؤلفه ۱۵	مؤلفه ۱۶	مؤلفه ۱۷	مؤلفه ۱۸	مؤلفه ۱۹	مؤلفه ۲۰	میزان نفوذ	
مؤلفه ۱	1	1	1	1	1	1	1	1	1	1	1	1	1	1	1	1	1	1	1	1	1	19
مؤلفه ۲	1	1	1	1	1	1	1	1	1	1	1	1	1	1	1	1	1	1	1	1	1	19
مؤلفه ۳	1	1	1	1	1	1	1	1	1	1	1	1	1	1	1	1	1	1	1	1	1	19
مؤلفه ۴	1	1	1	1	1	1	1	1	1	1	1	1	1	1	1	1	1	1	1	1	1	19
مؤلفه ۵	1	1	1	1	1	1	1	1	1	1	1	1	1	1	1	1	1	0	1	1	1	18
مؤلفه ۶	1	1	1	1	1	1	1	1	1	1	1	1	1	1	1	1	0	0	1	1	1	17
مؤلفه ۷	1	1	1	1	1	1	1	1	1	1	1	1	1	1	1	1	1	1	1	1	1	19
مؤلفه ۸	1	1	1	1	1	1	1	1	1	1	1	1	1	1	1	1	1	1	1	1	1	19
مؤلفه ۹	1	1	1	1	1	1	1	1	1	1	1	1	1	1	1	1	1	1	1	1	1	19
مؤلفه ۱۰	1	1	1	1	1	1	1	1	1	1	1	1	1	1	1	1	1	1	1	1	1	19
مؤلفه ۱۱	1	1	1	1	0	1	1	1	1	1	1	1	1	1	1	1	1	1	1	1	1	18
مؤلفه ۱۲	1	1	1	1	1	1	1	1	1	1	1	1	1	1	1	1	1	1	1	1	1	19
مؤلفه ۱۳	1	1	1	1	1	1	1	1	1	1	1	1	1	1	1	1	1	1	1	1	1	19
مؤلفه ۱۴	1	1	1	1	1	1	1	1	1	1	1	1	1	1	1	1	1	1	1	1	1	19
مؤلفه ۱۵	1	1	1	1	1	1	1	1	1	1	1	1	1	1	1	1	1	1	1	1	1	19
مؤلفه ۱۶	1	1	1	1	1	1	1	1	1	1	1	1	1	1	1	1	1	1	1	1	1	19
مؤلفه ۱۷	1	1	1	1	1	1	1	1	1	1	1	1	1	1	1	1	1	1	1	1	1	19
مؤلفه ۱۸	1	1	1	1	1	1	1	1	1	1	1	1	1	1	1	1	1	1	0	1	1	18
مؤلفه ۱۹	1	1	1	1	1	1	1	1	1	1	1	1	1	1	1	1	1	1	1	1	1	19
مؤلفه ۲۰	1	1	1	1	1	1	1	1	1	1	1	1	1	1	1	1	1	0	0	1	1	16
میزان ریسنگی	19	19	19	19	18	19	19	19	19	19	19	19	19	19	19	19	19	17	16	18	19	19

بخش بندی سطح: ماتریس دسترسی به سطوح مختلف دسته‌بندی می‌شود و پس از تعیین مجموعه‌های ورودی و خروجی، اشتراک این مجموعه‌ها برای هر یک از عوامل تعیین شد. از این طریق، مجموعه‌های مشترک برای هر متغیر به‌دست می‌آید (آذر و همکاران، ۲۰۱۶: ۲۶۶)؛ این مجموعه‌ها در جدول شماره (۷) آمده است:

جدول ۷: مجموعه‌ها و سطوح متغیرها

کد	مجموعه ورودی	مجموعه خروجی	مجموعه اشتراکات	سطح بندی
مؤلفه ۱	-۱۰-۹-۸-۷-۶-۵-۴-۳-۲	-۹-۸-۷-۶-۵-۴-۳-۲	-۹-۸-۷-۶-۵-۴-۳-۲ -۱۵-۱۴-۱۳-۱۲-۱۱-۱۰ ۲۰-۱۹-۱۸-۱۷-۱۶	۱
مؤلفه ۲	-۱۰-۹-۸-۷-۶-۵-۴-۳-۱	-۹-۸-۷-۶-۵-۴-۳-۱	-۹-۸-۷-۶-۵-۴-۳-۱ -۱۵-۱۴-۱۳-۱۲-۱۱-۱۰ ۲۰-۱۹-۱۸-۱۷-۱۶	۱

۲	-۹-۸-۷-۶-۵-۴-۳-۲-۱ -۱۵-۱۴-۱۳-۱۲-۱۱-۱۰ ۲۰-۱۹-۱۷-۱۶	-۹-۸-۷-۶-۵-۴-۳-۲-۱ -۱۴-۱۳-۱۲-۱۱-۱۰ ۲۰-۱۹-۱۸-۱۷-۱۶-۱۵	-۱۰-۹-۸-۷-۶-۵-۴-۳-۲-۱ -۱۶-۱۵-۱۴-۱۳-۱۲-۱۱ ۲۰-۱۹-۱۷	مؤلفه ۳
۴	-۱۲-۱۱-۱۰-۹-۸-۲-۱ -۱۸-۱۷-۱۶-۱۵-۱۴-۱۳ ۱۹	-۹-۸-۷-۶-۵-۳-۲-۱ -۱۴-۱۳-۱۲-۱۱-۱۰ ۲۰-۱۹-۱۸-۱۷-۱۶-۱۵	-۱۳-۱۲-۱۱-۱۰-۹-۸-۲-۱ -۱۹-۱۸-۱۷-۱۶-۱۵-۱۴	مؤلفه ۴
۳	-۱۱-۱۰-۹-۸-۷-۳-۲-۱ -۱۷-۱۶-۱۵-۱۴-۱۳-۱۲ ۱۹-۱۸	-۱۰-۹-۸-۷-۶-۳-۲-۱ -۱۵-۱۴-۱۳-۱۲-۱۱ ۲۰-۱۹-۱۸-۱۷-۱۶	-۱۱-۱۰-۹-۸-۷-۴-۳-۲-۱ -۱۷-۱۶-۱۵-۱۴-۱۳-۱۲ -۱۹-۱۸	مؤلفه ۵
۲	-۱۱-۱۰-۹-۸-۷-۳-۲-۱ -۱۷-۱۶-۱۵-۱۴-۱۳-۱۲ ۱۹-۱۸	-۱۰-۹-۸-۷-۳-۲-۱ -۱۵-۱۴-۱۳-۱۲-۱۱ ۲۰-۱۹-۱۸-۱۷-۱۶	-۱۰-۹-۸-۷-۵-۴-۳-۲-۱ -۱۶-۱۵-۱۴-۱۳-۱۲-۱۱ ۱۹-۱۸-۱۷	مؤلفه ۶
۱	-۹-۸-۶-۵-۴-۳-۲-۱ -۱۵-۱۴-۱۳-۱۲-۱۱-۱۰ ۲۰-۱۹-۱۸-۱۷-۱۶	-۹-۸-۶-۵-۴-۳-۲-۱ -۱۴-۱۳-۱۲-۱۱-۱۰ ۲۰-۱۹-۱۸-۱۷-۱۶-۱۵	-۱۰-۹-۸-۶-۵-۴-۳-۲-۱ -۱۶-۱۵-۱۴-۱۳-۱۲-۱۱ ۲۰-۱۹-۱۸-۱۷	مؤلفه ۷
۱	-۹-۷-۶-۵-۴-۳-۲-۱ -۱۵-۱۴-۱۳-۱۲-۱۱-۱۰ ۲۰-۱۹-۱۸-۱۷-۱۶	-۹-۷-۶-۵-۴-۳-۲-۱ -۱۴-۱۳-۱۲-۱۱-۱۰ ۲۰-۱۹-۱۸-۱۷-۱۶-۱۵	-۱۰-۹-۷-۶-۵-۴-۳-۲-۱ -۱۶-۱۵-۱۴-۱۳-۱۲-۱۱ ۲۰-۱۹-۱۸-۱۷	مؤلفه ۸
۱	-۸-۷-۶-۵-۴-۳-۲-۱ -۱۵-۱۴-۱۳-۱۲-۱۱-۱۰ ۲۰-۱۹-۱۸-۱۷-۱۶	-۸-۷-۶-۵-۴-۳-۲-۱ -۱۴-۱۳-۱۲-۱۱-۱۰ ۲۰-۱۹-۱۸-۱۷-۱۶-۱۵	-۱۰-۸-۷-۶-۵-۴-۳-۲-۱ -۱۶-۱۵-۱۴-۱۳-۱۲-۱۱ ۲۰-۱۹-۱۸-۱۷	مؤلفه ۹
۱	-۹-۸-۷-۶-۵-۴-۳-۲-۱ -۱۵-۱۴-۱۳-۱۲-۱۱- ۲۰-۱۹-۱۸-۱۷-۱۶	-۸-۷-۶-۵-۴-۳-۲-۱ -۱۴-۱۳-۱۲-۱۱-۹ ۲۰-۱۹-۱۸-۱۷-۱۶-۱۵	-۹-۸-۷-۶-۵-۴-۳-۲-۱ -۱۶-۱۵-۱۴-۱۳-۱۲-۱۱ ۲۰-۱۹-۱۸-۱۷	مؤلفه ۱۰
۱	-۹-۸-۷-۶-۵-۴-۳-۲-۱ -۱۶-۱۵-۱۴-۱۳-۱۲-۱۰ ۲۰-۱۹-۱۸	-۸-۷-۶-۵-۴-۳-۲-۱ -۱۵-۱۴-۱۳-۱۲-۱۰-۹ ۲۰-۱۹-۱۸-۱۶	-۹-۸-۷-۶-۵-۴-۳-۲-۱ -۱۶-۱۵-۱۴-۱۳-۱۲-۱۰ ۲۰-۱۹-۱۸-۱۷	مؤلفه ۱۱
۱	-۹-۸-۷-۶-۵-۴-۳-۲-۱ -۱۶-۱۵-۱۴-۱۳-۱۱-۱۰ ۲۰-۱۹-۱۸-۱۷	-۸-۷-۶-۵-۴-۳-۲-۱ -۱۵-۱۴-۱۳-۱۱-۱۰-۹ ۲۰-۱۹-۱۸-۱۷-۱۶	-۹-۸-۷-۶-۵-۴-۳-۲-۱ -۱۶-۱۵-۱۴-۱۳-۱۱-۱۰ ۲۰-۱۹-۱۸-۱۷	مؤلفه ۱۲
۱	-۹-۸-۷-۶-۵-۴-۳-۲-۱ -۱۶-۱۵-۱۴-۱۲-۱۱-۱۰ ۲۰-۱۹-۱۸-۱۷	-۸-۷-۶-۵-۴-۳-۲-۱ -۱۵-۱۴-۱۲-۱۱-۱۰-۹ ۲۰-۱۹-۱۸-۱۷-۱۶	-۹-۸-۷-۶-۵-۴-۳-۲-۱ -۱۶-۱۵-۱۴-۱۲-۱۱-۱۰ ۲۰-۱۹-۱۸-۱۷	مؤلفه ۱۳

۱	-۹-۸-۷-۶-۵-۴-۳-۲-۱ -۱۶-۱۵-۱۳-۱۲-۱۱-۱۰ ۲۰-۱۹-۱۸-۱۷	-۸-۷-۶-۵-۴-۳-۲-۱ -۱۵-۱۳-۱۲-۱۱-۱۰-۹ ۲۰-۱۹-۱۸-۱۷-۱۶	-۹-۸-۷-۶-۵-۴-۳-۲-۱ -۱۶-۱۵-۱۳-۱۲-۱۱-۱۰ ۲۰-۱۹-۱۸-۱۷	مؤلفه ۱۴
۱	-۹-۸-۷-۶-۵-۴-۳-۲-۱ -۱۶-۱۴-۱۳-۱۲-۱۱-۱۰ ۲۰-۱۹-۱۸-۱۷	-۸-۷-۶-۵-۴-۳-۲-۱ -۱۴-۱۳-۱۲-۱۱-۱۰-۹ ۲۰-۱۹-۱۸-۱۷-۱۶	-۹-۸-۷-۶-۵-۴-۳-۲-۱ -۱۶-۱۴-۱۳-۱۲-۱۱-۱۰ ۲۰-۱۹-۱۸-۱۷	مؤلفه ۱۵
۱	-۹-۸-۷-۶-۵-۴-۳-۲-۱ -۱۵-۱۴-۱۳-۱۲-۱۱-۱۰ ۲۰-۱۹-۱۸-۱۷	-۸-۷-۶-۵-۴-۳-۲-۱ -۱۴-۱۳-۱۲-۱۱-۱۰-۹ ۲۰-۱۹-۱۸-۱۷-۱۵	-۹-۸-۷-۶-۵-۴-۳-۲-۱ -۱۵-۱۴-۱۳-۱۲-۱۱-۱۰ ۲۰-۱۹-۱۸-۱۷	مؤلفه ۱۶
۲	-۹-۸-۷-۶-۵-۴-۳-۲-۱ -۱۶-۱۵-۱۴-۱۳-۱۲-۱۰ ۲۰-۱۹-۱۸	-۸-۷-۶-۵-۴-۳-۲-۱ -۱۴-۱۳-۱۲-۱۱-۱۰-۹ ۲۰-۱۹-۱۸-۱۶-۱۵	-۹-۸-۷-۶-۵-۴-۳-۲-۱ -۱۶-۱۵-۱۴-۱۳-۱۲-۱۰ ۲۰-۱۹-۱۸	مؤلفه ۱۷
۱	-۹-۸-۷-۶-۵-۴-۳-۲-۱ -۱۵-۱۴-۱۳-۱۲-۱۱-۱۰ ۲۰-۱۹-۱۷-۱۶	-۹-۸-۷-۶-۵-۴-۳-۲-۱ -۱۴-۱۳-۱۲-۱۱-۱۰ ۲۰-۱۹-۱۷-۱۶-۱۵	-۹-۸-۷-۶-۵-۴-۳-۲-۱ -۱۵-۱۴-۱۳-۱۲-۱۱-۱۰ ۲۰-۱۹-۱۷-۱۶	مؤلفه ۱۸
۱	-۹-۸-۷-۶-۵-۴-۳-۲-۱ -۱۵-۱۴-۱۳-۱۲-۱۱-۱۰ ۲۰-۱۸-۱۷-۱۶	-۸-۷-۶-۵-۴-۳-۲-۱ -۱۴-۱۳-۱۲-۱۱-۱۰-۹ ۲۰-۱۸-۱۷-۱۶-۱۵	-۹-۸-۷-۶-۵-۴-۳-۲-۱ -۱۵-۱۴-۱۳-۱۲-۱۱-۱۰ ۲۰-۱۸-۱۷-۱۶	مؤلفه ۱۹
۱	-۱۱-۱۰-۹-۸-۷-۳-۲-۱ -۱۷-۱۶-۱۵-۱۴-۱۳-۱۲ -۱۹-۱۸	-۱۰-۹-۸-۷-۳-۲-۱ -۱۵-۱۴-۱۳-۱۲-۱۱ -۱۹-۱۸-۱۷-۱۶	-۹-۸-۷-۶-۵-۴-۳-۲-۱ -۱۵-۱۴-۱۳-۱۲-۱۱-۱۰ -۱۹-۱۸-۱۷-۱۶	مؤلفه ۲۰

(تهیه شده توسط نگارنده)

در جدول شماره (۷) چند مجموعه در نظر گرفته شده است که عبارت‌اند از: مجموعه‌های خروجی، ورودی و مشترک. مجموعه خروجی یک عامل شامل اجزایی از یک سیستم است که از آن جزء نشأت می‌گیرد که برای تعیین مجموعه متأخر تعداد یک‌های این سطر، نشان دهنده خطوط جهت‌داری است که از آن جزء خارج می‌شود. همچنین مجموعه ورودی یک عامل: شامل اجزایی از سیستم است که به آن جزء منتهی می‌شود که برای تعیین مجموعه متقدم هر جزء، ستون مربوط به آن بررسی می‌شود. تعداد یک‌های این ستون نشان دهنده خطوط جهت‌داری است که به آن جزء وارد می‌شود. متغیرهایی که مجموعه خروجی و مشترک آنها کاملاً یکسان باشد در بالاترین سطح از سلسله مراتب قرار می‌گیرند. به منظور یافتن اجزای تشکیل دهنده سطح بعدی سیستم، اجزای بالاترین سطح آن در محاسبات ریاضی جدول مربوطه حذف می‌شود و عملیات مربوط به تعیین اجرای سطح بعدی مانند روش تعیین اجزای بالاترین سطح انجام و این عملیات تا آنجا تکرار می‌شود که اجزاء تشکیل دهنده کلیه سطوح سیستم مشخص شوند (آذر و همکاران،

۲۰۱۶: ۲۶۶). مرحله مذکور، چندین بار تکرار شد و در نتیجه چهار سطح به دست آمد که نمای کلی آن در جدول شماره (۷) قابل مشاهده است. سطح اول، سطحی است که در بالاترین قسمت مدل ساختاری-تفسیری قرار می‌گیرد به عبارت دیگر، این سطح قابلیت تأثیرپذیری از تمامی سه سطح قبل از خود را داراست و به نوعی جزو سطح معلول محسوب می‌گردد. سطح دوم و سوم جزو سطوحی هستند که از سطح چهارم تأثیر می‌پذیرند و بر سطح اول تأثیر می‌گذارند و نهایتاً سطح چهارم، سطحی است که بر تمامی عوامل موجود تأثیرگذار است و به نوعی جزو بنیادی‌ترین سطح به‌شمار می‌رود.

مدل ساختاری-تفسیری عوامل مؤثر بر جامعه‌سازی و تحقق امنیت اجتماعی در سیره سیاسی پیامبر اکرم(ص):

در این قسمت، با توجه به اقدامات انجام شده در بخش روش پژوهش، به مدل ساختاری-تفسیری دست یافته‌ایم. این مدل از مراحل مختلفی تشکیل شده است به طوری که این مراحل از طریق مجموعه‌های ورودی، خروجی و مشترک در جدول شماره (۷) به دست آمده است. در مدل شماره (۱)، سطح اول، به‌عنوان سطح نتیجه در نظر گرفته شده است به طوری که عوامل موجود در این سطح، میزان تأثیرپذیری بالایی نسبت به عوامل دیگر دارند. همچنین علاوه بر تأثیرگذاری و تأثیرپذیری سطوح نسبت به هم، عوامل موجود در هر سطح نیز نسبت به یکدیگر، تأثیر و تأثر متقابل دارند. حروف موجود در هر سطح به‌عنوان کد هر عامل در نظر گرفته شده است که معرفی هر کد در جدول شماره (۳) آمده است.

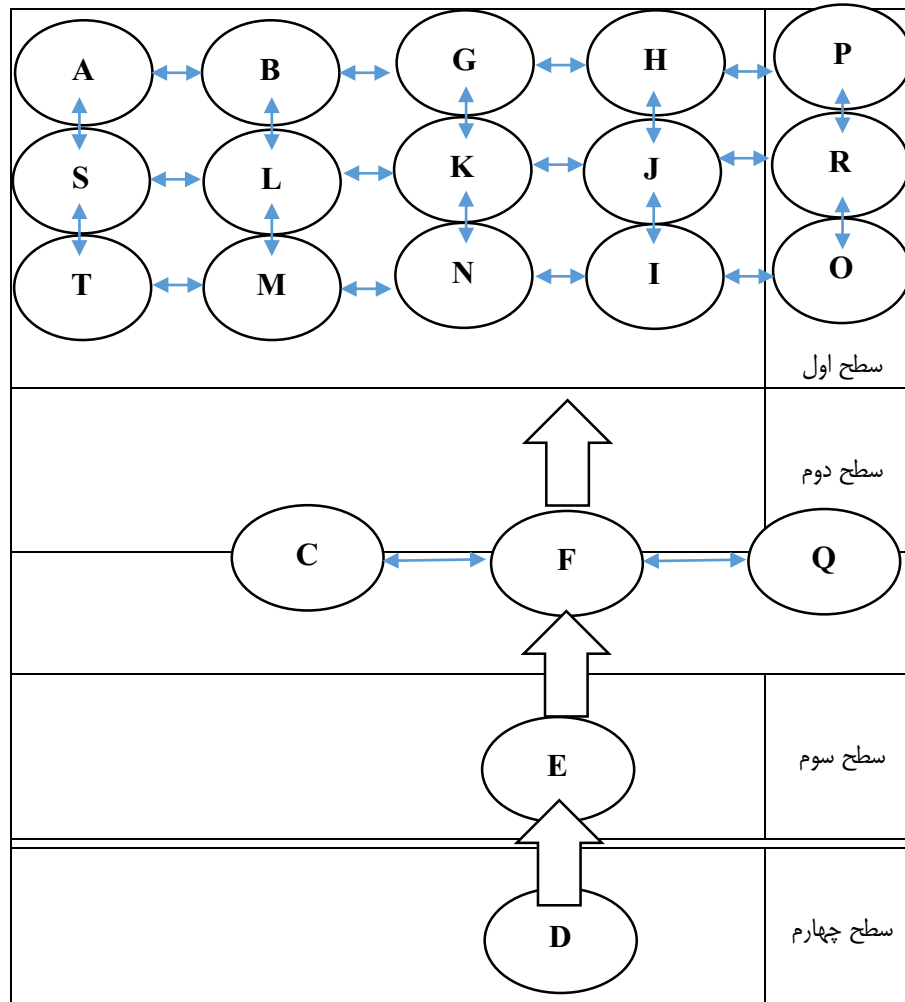

مدل ۱: مدل ساختاری تفسیری تحقیق حاضر (تهیه شده توسط نگارنده)

مدل فوق بیانگر مدلسازی ساختاری- تفسیری عوامل مؤثر بر جامعه سازی و تحقق امنیت اجتماعی در سیره سیاسی پیامبر اکرم (ص) است، به طوری که پس از تحلیل ماتریس (جدول شماره ۶)، و نیز ساده سازی آن، به ۴ سطح در این مدل رسیده ایم. تأثیرگذارترین عامل در سطح چهارم و تأثیرپذیرترین عوامل در سطح اول قرار گرفته اند، به طوری که خروجی حاضر، کاملاً طبق نظرات خبرگانی در جدول ماتریس خودتعاملی (جدول شماره ۴) است. محقق به جهت پرهیز از تفصیل در تحلیل مدل شماره (۱)، سطوح را به سطح زیرینا، سطح میانی و سطح روینا تقسیم بندی نموده است که در ادامه به تحلیل آنها می پردازیم:

الف) سطح زیربنا (سطوح سوم و چهارم): سطح زیربنا سطحی است که از اهمیت بسزایی برخوردار بوده است. در این سطح عواملی همچون: D فعالسازی قدرت اخلاقی و E ایجاد تعادل درونی قرار گرفته‌اند؛
 ب) سطح میانی (سطح دوم): سطح میانی سطحی است که اهمیت آن از سطح اول بیشتر بوده و نسبت به سطح سوم و چهارم از اولویت کمتر برخوردار می‌باشد. عواملی که در این سطح واقع شده‌اند عبارت‌اند از: Q طرح پیوست اجتماعی جنگ، C مدیریت علاقه و سلیقه، F اصلاح گرایش‌های فردی.
 ج) سطح روبنا (سطح اول): سومین سطحی که در تقسیم‌بندی فوق آمده است سطح روبنا می‌باشد. در این سطح عواملی قرار گرفته‌اند که جزو تأثیرپذیرترین عوامل محسوب می‌شوند و این بدان معنا است که مدیریت عوامل در سطوح زیربنا و میانی، باعث می‌شود عوامل موجود در این سطح نیز بالتبع حل آنها، مدیریت و حل شوند. عوامل ذیل این سطح عبارت‌اند از: N اصولگرایی در مقابل مدهنه و سازش، B التزام به احکام اسلام در دو وجه سلبی و ایجابی، H استفاده از شبکه حمایت اجتماعی (شبکه جوار و برادری)، I فعال‌سازی شبکه هدایت اجتماعی، G اصلاح اجتماعی، K استحکام اجتماعی قدرت سیاسی، S مدیریت اجتماعی تعارض‌ها، R استقامت در مقابل آزار و شکنجه و L یعنی تولید هویت سیاسی، T مهاجرت، P مقاومت اجتماعی، O اقدام فعال در مقابل عملیات روانی، M اولویت مدیریت اجتماعی، J استفاده از خلاء قدرت، A دعوت به اسلام در سطوح خرد و کلان.

تجزیه و تحلیل قدرت نفوذ و میزان وابستگی: قدرت نفوذ و وابستگی عوامل از جدول شماره (۶) به‌دست می‌آید، بدین صورت که با جمع یک‌های هر عامل در خانه‌های مربوطه، در ستون عمودی، قدرت وابستگی و در ستون افقی قدرت نفوذ به‌دست می‌آید. این دو قدرت، بیانگر میزان تأثیرگذاری و تأثیرپذیری هر عامل در مقایسه با عوامل دیگر آمده است. در جدول شماره (۸) قدرت نفوذ و وابستگی هر عامل آمده است:

جدول ۸: قدرت نفوذ و وابستگی

مؤلفه‌ها	میزان وابستگی	میزان نفوذ
مؤلفه ۱	۱۹	۱۹
مؤلفه ۲	۱۹	۱۹
مؤلفه ۳	۱۸	۱۹
مؤلفه ۴	۱۶	۱۹
مؤلفه ۵	۱۷	۱۸
مؤلفه ۶	۱۸	۱۷
مؤلفه ۷	۱۹	۱۹
مؤلفه ۸	۱۹	۱۹
مؤلفه ۹	۱۹	۱۹
مؤلفه ۱۰	۱۹	۱۹
مؤلفه ۱۱	۱۹	۱۸

مؤلفه ۱۲	۱۹	۱۹
مؤلفه ۱۳	۱۹	۱۹
مؤلفه ۱۴	۱۹	۱۹
مؤلفه ۱۵	۱۹	۱۹
مؤلفه ۱۶	۱۹	۱۹
مؤلفه ۱۷	۱۸	۱۹
مؤلفه ۱۸	۱۹	۱۸
مؤلفه ۱۹	۱۹	۱۹
مؤلفه ۲۰	۱۹	۱۹

(تهیه شده توسط نگارنده)

جدول فوق به تنهایی نمی‌تواند ما را در فهم روابط میان عوامل مؤثر بر جامعه‌سازی و تحقق امنیت اجتماعی کمک کند، لذا برای تحلیل آن نیازمند به نمودار شماره (۱) هستیم که به نمودار MICMAC معروف است. در این نمودار میزان نفوذ و وابستگی عوامل در یک ماتریس و به صورت یک‌جا قابل مشاهده است:

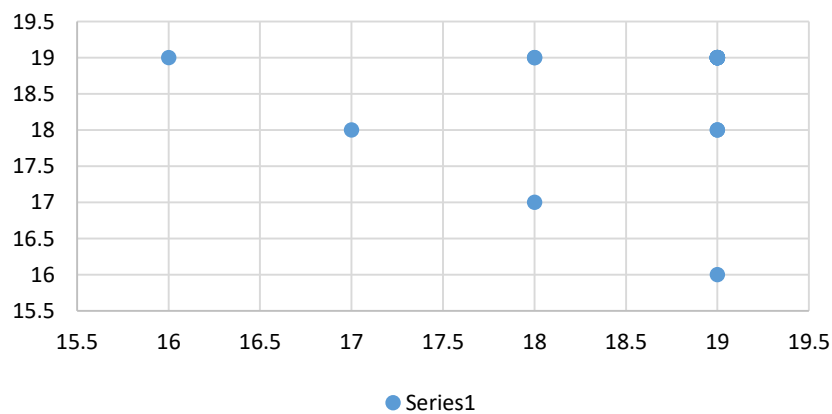

● Series1
ستون عمودی میزان نفوذ - محور افقی میزان وابستگی

نمودار ۱: نمودار MICMAC (تهیه شده توسط نگارنده)

هدف از تحلیل MICMAC بررسی و تحلیل نیروی نفوذ و نیروی وابستگی مؤلفه‌ها می‌باشد. در این تحلیل متغیرها به چهار دسته کلی تقسیم می‌شوند:

- دسته اول شامل متغیرهای خودمختار می‌باشند (سمت چپ قسمت پایین). این دسته از مؤلفه‌ها نیروی وابستگی ضعیف و همچنین نیروی نفوذ ضعیفی دارند. مؤلفه‌هایی که در این دسته قرار می‌گیرند، تقریباً به صورت جدا از کل سیستم عمل می‌کنند. این مؤلفه‌ها اثر چندانی روی سایر مؤلفه‌ها ندارند. در واقع ارتباطات این مؤلفه‌ها با دیگر مؤلفه‌ها بسیار محدود و ناچیز است؛
- دسته دوم شامل متغیرهای وابسته است (سمت راست قسمت پایین) که نیروی نفوذ ضعیفی دارند، با این وجود از نیروی وابستگی بالاتری نسبت به سایر مؤلفه‌ها برخوردارند؛
- دسته سوم شامل متغیرهای پیوندی است (سمت راست قسمت بالا) که از نیروی نفوذ قوی و همچنین نیروی وابستگی قدرتمندی برخوردارند. این متغیرها در حقیقت مؤلفه‌هایی هستند که بی‌ثبات می‌باشند، به این معنا که انجام هرگونه اقدامی در مورد این مؤلفه‌ها علاوه بر این که مستقیماً بر سایر مؤلفه‌ها اثر می‌گذارد، می‌تواند در قالب بازخورد از سایر مؤلفه‌ها بر خود مؤلفه نیز اثرگذار باشد؛
- دسته چهارم متغیرهای مستقل است (سمت چپ قسمت بالا) که نیروی نفوذ قوی دارند، اما نیروی وابستگی آنها ضعیف است، که در واقع متغیرهای کلیدی هستند و با ایجاد تغییر در آنها می‌توان بر بقیه متغیرها تأثیر گذاشت.

باتوجه به عواملی که در تحقیق حاضر مورد بررسی و تحلیل قرار گرفته‌اند، از روش MICMAC این طور می‌توان نتیجه گرفت که تعداد قابل توجهی از عوامل در دسته متغیرهای پیوندی یعنی سمت راست قسمت بالا (بر اساس نمودار شماره ۱) قرار گرفته‌اند، به طوری که این عوامل از قدرت نفوذ و وابستگی بالایی برخوردار بوده و در عین حال که میزان تأثیرگذاری بالایی دارند، از سطح قابل توجهی از تأثیرپذیری نیز برخوردار می‌باشند.

عوامل جامعه‌سازی در سیره رسول الله و انقلاب اسلامی ایران

با عنایت به مدل شماره (۱): عوامل D (فعالسازی قدرت اخلاقی) و E (ایجاد تعادل درونی) به عنوان مبنایی‌ترین و تأثیرگذارترین عوامل شناسایی شده‌اند. با مرور تحولات انقلاب اسلامی از سال ۱۳۳۰ تا بعد از پیروی انقلاب ۱۳۵۷، می‌توان دریافت که از مهم‌ترین اهداف حضرت امام خمینی (ره) تغییر در انفس مردم بوده به طوری که تغییرات درونی افراد، گرایش‌ها و امیال درونی جامعه، نسبت به توحید و گفتمان اسلامی، از اولین اهداف ایشان بوده است. در یک تقسیم‌بندی کلی می‌توان حرکت حضرت امام خمینی (ره) را در سه دوره مبنایی تحلیل کرد: اول) با روی کار آمدن محمدرضا پهلوی، دوم) از زمان تبعید به عراق در سال ۱۳۴۳ و سوم) از زمان پیروزی انقلاب اسلامی ۱۳۵۷ (نک: نجف‌زاده، ۲۰۱۶). با عنایت به این تقسیم‌بندی، تمرکز ایشان در گام نخست به رواج دین‌داری در جامعه و متحول نمودن درونی مردم بوده است و تلاشی در راستای حرکت سیاسی جامعه نشان نمی‌دهند. اما تا جایی که به این هدف نزدیک شدند، به تدریج ایشان در گام دوم، نظریه ولایت فقیه و نهایتاً در گام سوم بحث حکومت اسلامی را مطرح می‌سازند. پس با عنایت به موارد فوق می‌توان نتیجه گرفت که حرکت امام خمینی (ره) کاملاً بر اساس سیر

حرکت پیامبر اکرم(ص) در صدر اسلامی بوده است به طوری که تا آحاد افراد یک جامعه از درون متحول نشوند، نمی‌توان امید به رشد در مسیر الهی داشت.

اما در سطح میانی مدل شماره (۱) عواملی همچون C (مدیریت علاقه و سلیقه)، F (اصلاح گرایشات فردی) و Q (طرح پیوست اجتماعی جنگ) قابل درک است به طوری که در این سطح، گذر از بُعد فردی به پیوست اجتماعی دیده می‌شود. این در حالی است که براساس پارادایم‌های سه‌گانه نظریه امنیت اجتماعی شده (رویکردی اسلامی) نقش اجتماع در گفتمان اسلامی، از امری محوری برخوردار است. به عبارت دیگر در این نظریه نسبت میان اجتماع و گفتمان توحیدی بر پایه سه پارادایم استوار است. پارادایم اول) اجتماع محوری به معنای نقش اجتماع در ایجاد جامعه‌ای سالم و امن به طوری که در تحلیل آن، ترکیب مردم، قدرت حاکمه، گروه‌های مرجع دیده شده و نوعی مسئولیت جمعی برای ارتقاء سطح جامعه و امنیت‌سازی در نظر گرفته شده و به نوعی تصویری اجتماعی از امنیت را ارائه می‌دهد؛ پارادایم دوم) عدم اصالت اجتماع. به معنای این است که نقش محوری اجتماع در قالب گفتمان توحیدی قابلیت ساری و جاری شدن را دارد لذا در اینجا حقایق الهی که مستند بر فرامین واصله از وحی‌اند، دارای اصالت می‌باشند؛ پارادایم سوم) ماهیت نرم‌افزارانه امنیت اجتماعی شده، بدین معنا که گفتمان اسلامی امنیت اجتماعی شده بر دو بنیاد استوار است به طوری که در مقام تحلیل، شناخت ریشه‌های اجتماعی و فرهنگی بر ریشه‌های مادی - ساختاری اولویت مطلق دارد و نیز در مقام مدیریت و کنترل و ارزیابی، مؤلفه‌های مادی - ساختاری بر مؤلفه‌های انتزاعی اولویت نسبی خواهند داشت (نک: افتخاری، ۲۰۱۳). بنابراین با عنایت به مطالب یاد شده در خصوص نقش «پیوست اجتماعی» در سیره سیاسی پیامبر و نیز پارادایم‌های نظریه امنیت اجتماعی شده، و نیز با مرور رخدادهای انقلاب اسلامی، می‌توان به نقش جامعه در پیروزی انقلاب اسلامی و نیز در سال‌های دفاع مقدس تأکید کرد. با مرور شواهد و تحولات در تاریخ معاصر ایران، نقش حیاتی اجتماع در پیروزی انقلاب، دفاع مقدس و رشد و پیشرفت جمهوری اسلامی در ۴ دهه اخیر غیرقابل چشم‌پوشی است، به طوری که حاکمیت و نظام سیاسی در این سال‌ها، بسیاری از تهدیدات و آسیب‌های مختلف درونی و بیرونی را توانست با پشتوانه اجتماعی و سرمایه مردمی مدیریت کند. بنابراین نقش اجتماع نسبت به فضای سیاسی و حاکمیتی موجود را می‌توان به مثابه دو سنگ آسیابان ترسیم کرد، به طوری که موفقیت در آسیاب، وابسته با تعامل همگرایی این دو سنگ است. در جمهوری اسلامی ایران نیز وضع به همین صورت است، در صورت در کنارهم قرارگرفتن نظام سیاسی و جامعه است که می‌توان شاهد موفقیت در عرصه‌های مختلف بود. شاهد مثال این مدعا نیز با تأمل تطبیقی در رخدادهای صدر اسلام، تاریخ معاصر انقلاب اسلامی و وقایع پس از انقلاب در سال‌های اخیر می‌باشد.

به سخنی دیگر، با تأمل در تاریخ اسلام، به‌ویژه دوران حکومت نبوی(ص) و علوی(ع) مشخص می‌شود که در هر زمان که تربیت بُعد فردی آحاد مردم به جایگاه مطلوب خود رسیده است، آنگاه جامعه درک لازم جهت پیروی از دستورات الهی و فرامین پیامبر اکرم(ص) و ولی خدا را به درستی فهم کرده است. درست در مرحله بعد از این روند، حاکمیت اسلام و حکومت الهی بر روی کار آمده و حکمرانی اسلامی برقرار شده

است و در مقابل، در هر برهه‌ای که وضع بدین صورت نبود، استقرار حاکمیت اسلامی با مشکلات متعددی مواجه شده است. حضرت امام خمینی(ره) با درک صحیح این روند از صدر اسلام، از ابتدای سال ۱۳۴۲ حرکتی کاملاً آگاهانه را رهبری و هدایت نمودند که نتیجه آن پیروزی جریان انقلابی و استقرار حاکمیت اسلام بوده است. مقام معظم رهبری نیز در ۴۰ سال اخیر، با حرکت در مسیر سیره پیامبر اکرم و الگوی رهبری امام خمینی(ره)، همواره به مسئله تربیت فردی و نقش جامعه در پیش‌برد اهداف اسلامی تأکید داشته‌اند. اما نکته مهم آنجاست که بسیاری از تصمیم‌سازان و سیاستگذاران نیز باید به پیروی از سیره رسول‌الله، حضرت امام خمینی(ره) و رهبر معظم انقلاب، این الگوهای ناب را به‌درستی درک کرده و با کاربست هدفمند آن، گام‌هایی مؤثر در ارتقاء همگرایی میان جامعه و حکومت اسلامی بردارند.

نتیجه‌گیری

مسئله ساخت جامعه‌ای مبتنی بر ارزش‌ها و باورها، یکی از مهم‌ترین مواردی است که می‌توان در سایه‌سار آن، به رشد و تعالی دست پیدا نمود؛ به همین جهت است که این مهم، شرطی لازم و ضروری برای برپایی زندگی فردی و اجتماعی انسان به‌شمار می‌آید. دیدگاه‌های مختلفی در خصوص چگونگی جامعه‌سازی و ایجاد امنیتی اجتماع‌پایه در جامعه وجود دارد که در این پژوهش سیره رسول اکرم(ص) با تأکید بر شناسایی مهم‌ترین عوامل مؤثر در جامعه‌سازی و تحقق امنیت اجتماعی و بهره‌مندی از آن با تأکید بر انقلاب اسلامی و نیز با استفاده از نظریه امنیت اجتماعی‌شده، مدنظر قرار گرفته است به‌طوری‌که در پژوهش حاضر آنچه در گام نخست مدنظر نویسنده قرار گرفت، شناسایی جامع و مانع تمامی عواملی که در جامعه‌سازی و تحقق امنیت اجتماعی در سیره پیامبر اکرم نقش داشته‌اند، بوده است که البته تمامی عوامل مبتنی بر فضاهای پنج‌گانه نظریه امنیت اجتماعی‌شده (فضای فردی، جمعی، سیاسی، امنیتی و تکوین) است. در گام بعد با بهره‌مندی از روش مدلسازی ساختاری - تفسیری ISM به تحلیل وضعیت هر کدام از عوامل شناسایی شده نسبت به یکدیگر پرداخته شده است. نتیجه تحقیق حکایت از آن دارد که در میان عوامل شناسایی شده برخی از عوامل هستند که قدرت تأثیرگذاری بالایی بر میزان بروز و ظهور دیگر عوامل دارند که عبارت‌اند از: فعالسازی قدرت اخلاقی و ایجاد تعادل درونی؛ لازم به‌ذکر است که این عوامل جزو عواملی با عمق و قدرت اثرگذاری بالایی هستند که دارای بار اهمیت بالاتری هستند، این در حالی است که برای جامعه‌سازی و تحقق امنیت اجتماعی اگر عوامل مذکور مدیریت شوند، اثر مثبتی بر تمامی عوامل دیگر خواهند داشت و نهایتاً با هزینه پایین‌تر و در فرصت کمتر، می‌توان گام مؤثری بر مدیریت عوامل مؤثر به تحقق امنیت اجتماعی برداشت. همچنین برخی دیگر از عوامل در مدل شماره (۱) آمده‌اند که جزو تأثیرپذیرترین عوامل در نظر گرفته شده‌اند. به‌عبارت دیگر، این‌ها معلول علت‌هایی در سطوح قبلی خود هستند که عبارت‌اند از: اصولگرایی در مقابل مدهانه و سازش، التزام به احکام اسلام در دو وجه سلبی و ایجابی، استفاده از شبکه حمایت اجتماعی (شبکه جوار و برادری)، فعالسازی شبکه هدایت اجتماعی، اصلاح اجتماعی، استحکام اجتماعی قدرت سیاسی، مدیریت اجتماعی تعارض‌ها، استقامت در مقابل آزار و شکنجه و یعنی تولید هویت

سیاسی، مهاجرت، مقاومت اجتماعی، اقدام فعال در مقابل عملیات روانی، اولویت مدیریت اجتماعی، استفاده از خلاء قدرت، دعوت به اسلام در سطوح خرد و کلان. از دیگر بخش‌های تحقیق حاضر، تأمل تطبیقی سیره سیاسی پیامبر(ص) با انقلاب اسلامی است که مشخص شد بسیاری از عوامل مبنایی در حرکت پیامبر در صدر اسلام، در جریان انقلاب اسلامی با رهبری حضرت امام خمینی(ره) مورد عنایت واقع شده که این امر یکی از عوامل تأثیرگذار در موفقیت‌های گوناگون انقلاب هم در جریان انقلاب اسلامی و هم در سال‌های دفاع مقدس بوده است.

در پایان لازم به ارائه پیشنهادات کاربردی حاصل از پژوهش حاضر است که در ادامه به برخی از آنها اشاره خواهد شد:

- یکی از اولویت‌های جامعه اسلامی، تربیت فردی است که در این تحقیق با عناوینی همچون فعالسازی قدرت اخلاقی و ایجاد تعادل درونی آمده است. بنابراین با توجه به گسترش فضای رسانه‌ای و جنگ نرم دشمن علیه انقلاب اسلامی، لازم است مسئولان مرتبط توجه وافری به این مهم داشته و آن را در سیاستگذاری‌های خود مورد توجه قرار دهند؛
- همان‌طور که در اهداف این تحقیق و بیان جنبه نوآورانه آن بحث شد، به پژوهشگران و دانشگاهیان توصیه می‌شود تحقیق در تاریخ و سیره معصومین را با هدف درک صحیح آن و استخراج راهکارهای لازم برای برون‌رفت از مشکلات کنونی جامعه ایرانی انجام دهند؛ در این صورت است که نتایج تحقیقات محدود به فضای دانشگاهی نشده و تأثیر عمیق خود را در متن جامعه خواهد داشت؛
- خروجی و حاصل این تحقیق می‌تواند کمک شایانی به تصمیم‌گیران و تصمیم‌سازان با هدف مدیریت هرچه بهتر وضعیت توجه به عوامل جامعه‌سازی و تحقق امنیت اجتماعی در پی داشته باشد. همچنین باید توجه داشت که نکته اساسی در این پژوهش آن است که نتایج آن مختص شرایط زمانی و مکانی است و این تصویر باید برحسب مقتضیات در هر زمان بازسازی و بازپردازی شود.

References

- Agarwal A., Shankar R., Tiwari M.K. (2007). "Modeling agility of supply chain", *Industrial Marketing Management*, 36 (4): 443-457.
- Ameen, Hassan (2008). *Amid dictionary*. Tehran: Amir Kabir Publishing House.
- Anukul, M and Deshmukh, S. (1994). "Vendor Selection Using Interpretive Structural Modelling (ISM)", *International Journal of Operations and Production Management*, 14 (6): 52-59.
- Azar, Adel and Bayat, Karim (2008). "Designing a business process-oriented model with a structural-interpretive modeling approach", *Information Technology Management*, 1(1): 18-3.

- Azar, Adel; Khosravani, Farzane; Jalali, Reza (2015). *Research in soft operations*. Tehran: Publications of Industrial Management Organization.
- Balochi, Hossein; Rastgar, Abbas Ali (2014). "Structural Modeling-Interpretation of Factors Affecting Organizational Pessimism", *Scientific Quarterly of Government Organizations Management*, 3 (11): 71-91.
- Bazargan, Abbas (2011). "Quality culture and its role in achieving the desired performance of universities", *Iranian Engineering Education Quarterly*, 13, (2): 63-72.
- Bolanos, R; Fontela, E; Nenclares, A and Paster, P (2005). "Using interpretive structural modeling in strategic decision making groups", *Management decision*. 43(6): 877- 895.
- Dellata porta, D. Diani, M (1999). *Social Movement: An Introduction*. London: Blakwell Publishing.
- Eftekhari, Asghar (2012). *Security (from the collection of fundamental concepts of Islamic humanities)*. Tehran: Imam Sadegh University.
- Eftekhari, Asghar (2012). *Socialized security; An Islamic approach*. Tehran: Research Institute of Humanities and Cultural Studies.
- Eftekhari, Asghar (2015). *Socialized security in the prophetic life*. Tehran: Research Institute of Humanities and Cultural Studies.
- Hoshangi, Hamid (2016). *Fair politicization of ethnic diversity in the Islamic Republic of Iran* (doctoral dissertation). Tehran: Imam Sadegh University.
- Ibn Faris (2020) *Algha's scales*. Tehran: Dar al-Fakr.
- Ibn Manzoor (1414 AH). Volume 6, 399. Ibn Manzoor (1414 AH). Arabic language Beirut: Dar Sar.
- Khoratabadi, Alireza (2017). *Socialized security in the biography of Nahj al-Balagha* (Master's thesis). Tehran: Imam Sadegh University.
- Khoratabadi, Alireza (2017). *Socialized security in the biography of Hazrat Ali*. (Master's Thesis), Imam Sadegh University, Tehran, Iran.
- Moin, Mohammad (2008). *Moin culture, Specific culture* Tehran: Zarin Publications.
- Motahari, Morteza (2001). "Criticism of Marxism", in the collection of works, Sadra Publications, 6th, 1380, vol. 13.
- Najafzadeh, Mehdi (2015). *The book of displacement of two revolutions; Reversals of religion in Iranian society*. Tehran: Tisa Publications.
- Navidenia, Manijhe (2012). *Social Security*. Tehran: Strategic Studies Research Institute.
- Paktachi, Ahmed (2011). *Research method with emphasis on Quran and Hadith sciences*. Tehran: Imam Sadegh University.
- Vathoughi Nairi, Abdullah; Poor Ezzat, Ali Asghar; Mr. Mohammadi, Dawood; Amiri, Mojtaba (2016). "Soft Modeling of the Image of the Future Army Based on an Interpretive Structural Approach", *Future Defense Research*, 2(5): 83-110.